

TOEPASSINGEN

Heffen over de lengte van de rand

BX12: hantering met de hand of sling van betonnen trottoirbandtangen, standaardlengte 1000 mm.

BX12

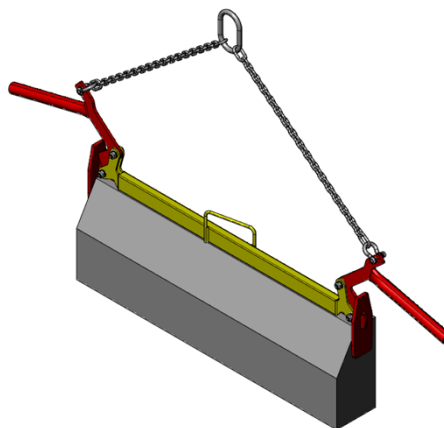
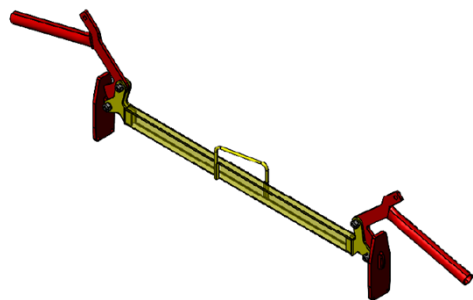

Opheffen over de dikte van de rand

BX02: hantering met de hand of hijsen met een sling van betonelementen, b.v. transport van trottoirbanden in de breedterichting (120 tot 300 mm).

BX02

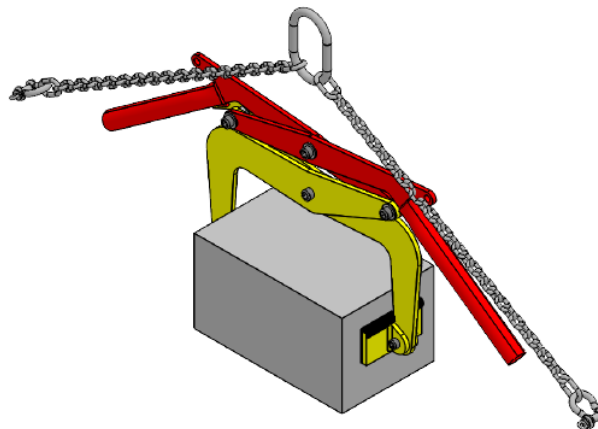
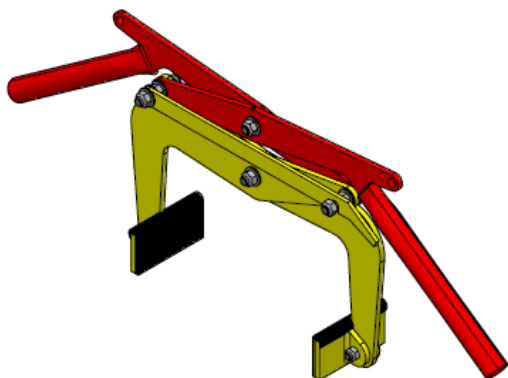

OMSCHRIJVING

BX012: klemmen met handgrepen voor extra gebruiksgemak voorzien.

BX02: de klem is voorzien van een grendelstang die de klem open houdt. De grijpsegmenten zijn met rubber bekleed voor een betere, niet beschadigende grip op de last.

Modellen BX12 - BX02 zijn voorzien van gaten voor als er met een hijswerktuig gewerkt wordt.

Evenredige vastklemming om de kans op beschadiging van de last tot een minimum te beperken.

BEDIENING

BX12: (hijzen met een hijswerktuig, hang de strop compleet met klem op*) plaats de tang op de trottoirband in de lengte en breng de band omhoog.

BX02: (hijzen met een hijswerktuig, hang de strop compleet met klem op *) breng de in de open stand vergrendelde tang aan op de last, in de breedte. Trek de grendelstang aan de handgreep naar boven. Houd de grendelstang omhoog terwijl U begint te heffen. Hierdoor wordt voorkomen dat de grendelstang op de aanhaakschroef ingrijpt. Neerzetten: de klem blijft in geopende stand vergrendeld. * zie tabel met afmetingen

GEBRUIKSBEPERKINGEN

- Controleer altijd of de klauwen vrij zijn van vet of olie.
- Hef geen producten waar vet of olie op zit.
- Bij handbediening moeten de bedienende personen de handeling gelijktijdig uitvoeren.
- BX12:** gebruikstemperatuur: -20° tot +100°C.
- BX12:** probeer geen trottoirbanden buiten de standaardlengte van 1 meter te verplaatsen (tolerantie ± 10 mm).
- BX12** kunnen worden gebruikt met hefapparatuur.
- BX02 :** gebruikstemperatuur : -20° tot +90°C.
- Het gewicht van de te hijzen last moet ten minste 5% van de WLL bedragen

ALGEMENE KENMERKEN

- Fabricage met niet-dragende lassen.
- Met epoxy-coating.
- Veiligheidscoëfficiënt: 3 in overeenstemming met de EN 13155.2003 norm

TABEL MET AFMETINGEN

Type.	Kode Groep	WL kg	Prise		A maxi	B	Ø gat	L ketting-sprong	C		E		F		G	H	I	J	Gew kg	
			mini	maxi					mini	maxi	mini	maxi	mini	maxi						
BX12 1000	54008	120	1000		1685	10	12	660	1024	89	370	195	70	X	X				9	
BXE1	54018	120	Kettingsprong met 2-part voor BX12 klem/ L=660 mm/ Ø 6 mm / klasse 8 uitgerust met sluitingen HR 0.75 t																	2
BX02 120 300	50028	200	120	300	944	13	12	290	397	450	190	215	398	686	60	120	16	80	10	
BXE2	54038	200	Kettingsprong met 2-part voor BX02 klem/ L=290 mm/ Ø 6 mm / klasse 8 uitgerust met sluitingen HR 0,75 t																	1

Afm. in mm

